

Simple Operation, Stable Performance

Operación Sencilla, Rendimiento Estable / Operação Simples, Rendimento Estável

# PADDY SEPARATOR

MESA PADDY

SEPARADOR DE MARINHEIROS

PS200D(2)-L / PS400D(2)-L

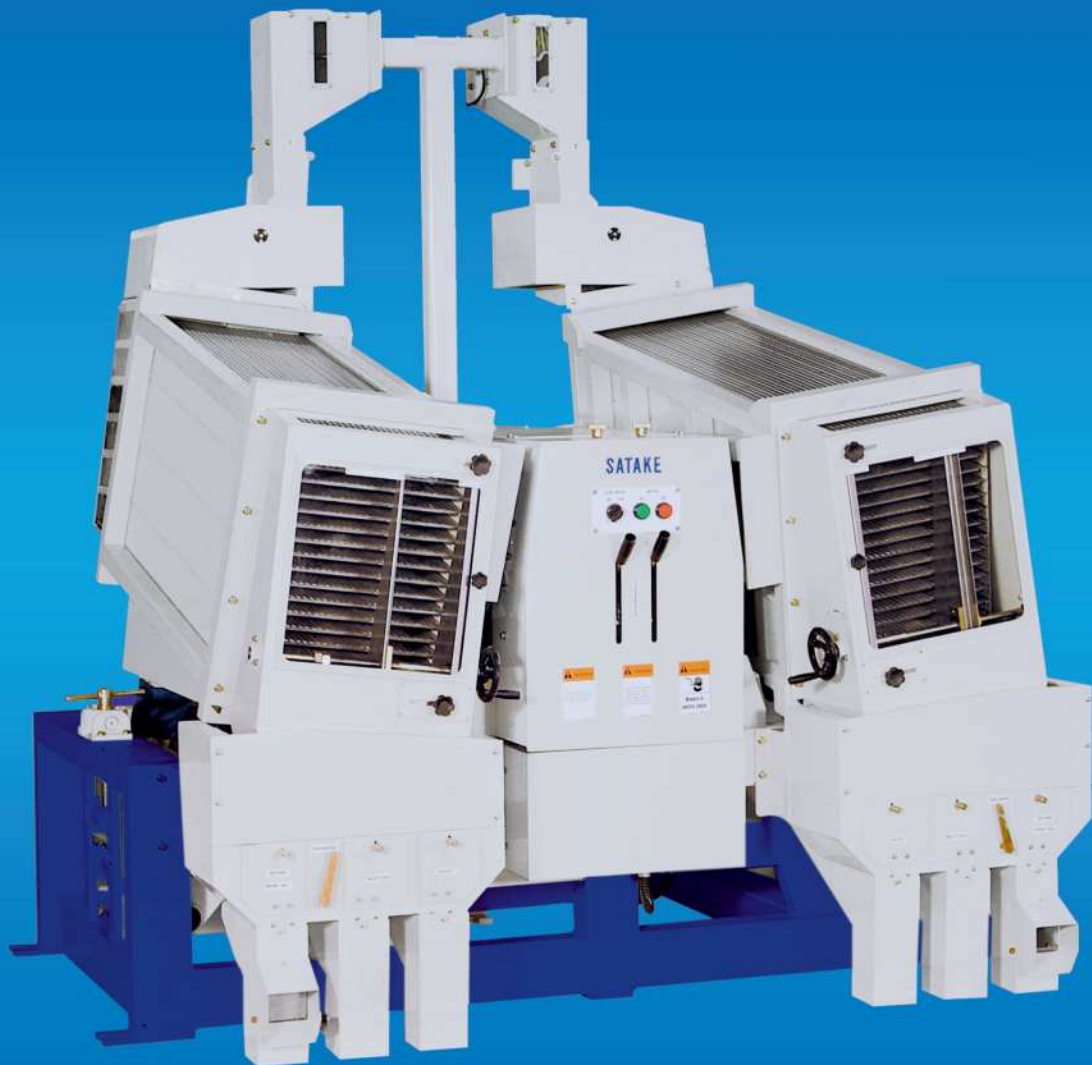

PS400D(2)-L

**SATAKE CORPORATION**

Equipment developed to separate the paddy rice mixed in husked rice grains, composed of two bodies with indent trays.

Equipo desarrollado para separar los granos con cascara mezclados en los granos descascarados, compuesto por dos cuerpos con bandejas alveoladas.

Equipamento desenvolvido para separar os grãos com casca misturados nos grãos de arroz descascado, composto por dois corpos com bandejas alveoladas.

Compact design with optimized production capacity. It does not occupy much space.

Modelo compacto con capacidad optimizada de producción. No ocupa mucho espacio.

Modelo compacto com capacidade otimizada de produção. Não ocupa muito espaço.

Equipped with concave (凹) or convex (凸) indent plates, depending on product variant.

Conforme la variedad del producto a ser procesado hay dos opciones de bandejas con alveolos cóncavos (凹) o convexos (凸).

Conforme a variedade do produto a ser beneficiado ha duas opções de bandeja com alvéolos cóncavos (凹) ou convexos (凸).

Multi-application for rice, oat and so on.

Modelo utilizado para el procesamiento de arroz y avena.

Modelo utilizado para o beneficiamento de arroz e aveia.

\* Specifications subject to change without previous notice.

\* Especificaciones pueden ser cambiadas sin información previa.

\* As especificações estão sujeitas a alterações sem aviso prévio.

\*) Input material moisture contents recommendation :  
12 ~ 13.5% (B.U.)

\*) Recomendación para la humedad del material de entrada:  
12 ~ 13,5% (B.U.)

\*) Recomendação para a umidade do material de entrada:  
12 ~ 13,5% (B.U.)

\* Sistema de sucção deve ser fornecido por empresa terceirizada.

\* Suction system should be provided by third party.

\* El sistema de succión debe ser suministrado por tercer.

## PADDY SEPARATOR MESA PADDY SEPARADOR DE MARINHEIROS

### Specification / Especificación / Especificação

Model / Modelo :	PS200D2-L	PS400D2-L
Input Capacity (t/h) : *1 Capacidade de entrada (t/h) : *1 Capacidad de entrada (t/h) : *1	2 ~ 3,5	4 ~ 7
Material :	Brown Rice Arroz Integral	
Power Requirement : Energia (Kw):	0,75 / 4P	3,7 / 4P * 60HZ 4,0 / 4P * 50HZ
Suction Air Volume (m <sup>3</sup> /min) : Volume sucção de ar (m <sup>3</sup> /min) : Volumen succion de aire (m <sup>3</sup> /min) :	5	10
Suction Air Pressure (kpa) : Pressão de sucção de ar (kpa) : Pression de succion de aire (kpa) :	0,5	
Gross Weight is no included in motors (kg) : Peso bruto sem motor (kg) : Peso bruto sin motor (kg) :	700	1200
*1) Input Capacity may vary depend on the condition of the material to be processed. Any other detailed information, please ask SATAKE.		
*1) Capacidade de entrada pode variar conforme a condição do material a ser beneficiado. Para outras informações, favor comunicar-se com a SATAKE.		
*1) Capacidad de entrada puede variar de acuerdo a la condición del material a ser procesado. Para otras informaciones favor comunicarse con SATAKE.		

### Dimensions / Dimensiones / Dimensões

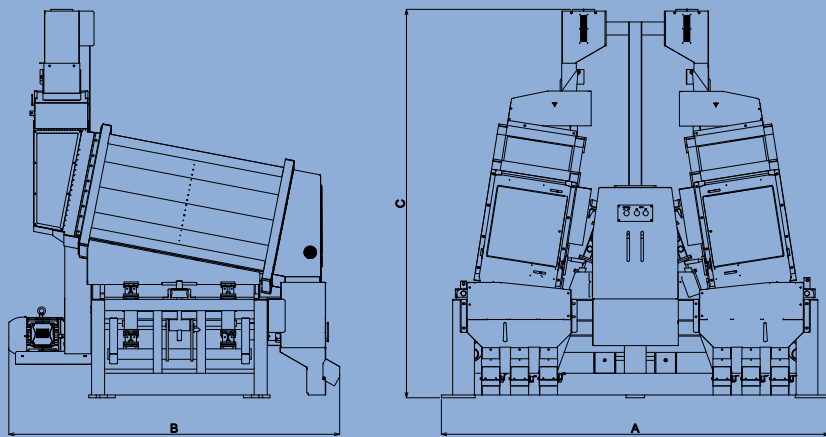

	A	B	C
PS200D2-L	1330	1760	2240
PS400D2-L	2230	1905	2240

All Satake products are the subject of continuous development and, as a result, their specification may change and detail from those shown.

Todos os produtos da Satake estão sujeitos a desenvolvimentos contínuos e, como resultado, suas especificações podem mudar e diferir em detalhes dos que mostramos.

Todos los productos Satake están en desarrollo continuo y puede resultar diferencias en las especificaciones y detalles indicados en ese catálogo.

Todos os produtos da Satake estão sujeitos a desenvolvimentos contínuos e, como resultado, suas especificações podem mudar e diferir em detalhes dos que mostramos.

## SATAKE CORPORATION

### Head Office

2-30 Saijo Nishihonmachi,  
Higashi-Hiroshima-shi,  
Hiroshima-ken, 739-8602, Japan  
Tel: +81-82-420-8560/8539  
Fax: +81-82-420-0865  
URL: <https://satake-group.com>

### SATAKE USA INC.

10900 Cash Road,  
Stafford, Texas, 77477, U.S.A.  
Tel: +1-281-276-3600  
Fax: +1-281-494-1460  
URL: [www.satake-usa.com](http://www.satake-usa.com)

### SATAKE AUSTRALIA PTY. LTD.

15 Leland Street, Penrith, N.S.W.,  
2750, Australia  
Tel: +61-2-4725-2600  
Fax: +61-2-4725-2601  
URL: [www.satake.com.au](http://www.satake.com.au)

### SATAKE AMERICA LATINA LTDA.

Rua Xavantes, 155-Pav. 20,  
Bairro Atiradores, CEP  
89203-210, Joinville, Santa  
Catarina, Brasil  
Tel: +55-47-3461-1313  
Fax: +55-47-3461-1300  
URL: [www.satake.com.br/](http://www.satake.com.br/)

### SATAKE EUROPE LTD.

P.O. Box 53, Horsfield Way,  
Bredbury Industrial Park, Bredbury,  
Stockport, Cheshire, SK6 2SU, U.K.  
Tel: +44-161-406-3800  
Fax: +44-161-406-3801  
URL: [www.satake-europe.com](http://www.satake-europe.com)

### SATAKE INDIA ENGINEERING PVT. LTD.

4th Floor, Tower-1, HB Twin Towers,  
A2, 3, 4, Netaji Subhash Place,  
Wazirpur District Centre, New  
Delhi, 110034, India  
Tel: +91-11-4706-2626  
Fax: +91-11-4706-2624  
URL: [www.satakeindia.com/](http://www.satakeindia.com/)

### SATAKE (THAILAND) CO., LTD.

133,134 Moo 5, Bangkadi, Mueang  
Pathum Thani, Pathum Thani  
12000, Thailand  
Tel: +66-2-501-1180  
Fax: +66-2-501-1188  
URL: [www.sataketh.com:8080/](http://www.sataketh.com:8080/)

### SATAKE INTERNATIONAL BANGKOK CO., LTD.

888/84 Mahatun Plaza Bld., 8th  
Floor, Ploenchit Rd., Lumpini,  
Pathumwan, Bangkok, 10330,  
Thailand  
Tel: +66-2-651-5845  
Fax: +66-2-651-5848  
URL: [www.sataketh.com:8080/](http://www.sataketh.com:8080/)

### SATAKE MANUFACTURING (SUZHOU) CO., LTD.

229 Jin Feng Road, Suzhou New  
District, Suzhou, Jiangsu Province,  
215129, China  
Tel: +86-512-6536-8225  
Fax: +86-512-6536-5922  
URL: [www.satake.cn/](http://www.satake.cn/)

SATAKE CORPORATION  
possui as certificações ISO  
9001 e ISO 14001.  
Esta norma internacional de  
gestão da qualidade assegura  
que a Satake continua  
investindo em produtos e  
serviços de alta qualidade.

Certificação ISO 9001  
(Sistema de Gestão da Qualidade)

Certificação ISO 14001  
(Sistema de Gestão Ambiental)